

	35	45	55	63	75	90	110	125	160	200
A (H6)	32	47	52	71	82	103	136	136	190	226
B max.	55	78	92	108	124,5	157,4	191,4	219	280	351
C	33	38	43	46	52	57	60	63	75	91
D	63,5	80	85	97	126,5	144	173	175	230	302,5
E	14	19	28	27	32	38	40	40	46	58
F	26,5	32	37	40,5	47,5	51	49	60,75	81	86,5
G	32	40	42	47,5	63	70	82	85,75	121	155
H max.	31	37,6	43,7	49,7	54,7	67,5	75,5	82	103,4	115
I max.	13,5	17,3	20,5	23,4	26,3	33,2	36,1	33,5	43,85	46,78
J (h6)	12	15	18	20	24	28	32	35	42	48
K	17	20	22	24	28	28	36	45	50	55
L	8	9	10	11	13	14	15	12	15	18
M	M15 x 1	M17 x 1	M20 x 1	M25 x 1,5	M30 x 1,5	M35 x 1,5	M40 x 1,5	M35 x 1,5	M45 x 1,5	M60 x 1,5
N (k6)	15	17	20	25	30	35	40	35	45	60
O	20	24	26	32	37	42	47	44	55	72
P max.	24,7	26,5	32,5	37,1	44,2	50,8	56,5	53	72	84
Q	24	30	30	35	42	42	47	56,5	68	71
R (k6)	20	25	25	30	35	35	40	50	60	60
S	3,5	4	4	4	5	6	8	10,5	12,5	12,5
T	38	54,5	60	79	91	113	148	154	214	260
U	19	23,9	23,9	28,6	33	33	37,5	47	57	57
U1	1,3	1,3	1,3	1,6	1,6	1,6	1,85	2,15	2,15	2,15
V	20 _{h11}	25 _{h11}	25 _{h11}	30 _{h11}	35 _{h11}	35 _{h11}	40 _{h11}	50 _{c7}	60 _{c7}	60 _{c7}
W	5	5	5	6	6	6	6	10	10	10
X	35	45	55	63	75	90	110	125	160	200
Y	4	6	8	10	10	10	10	10	12	12
Z	8	12	15	16	17	17	18	20	22	35

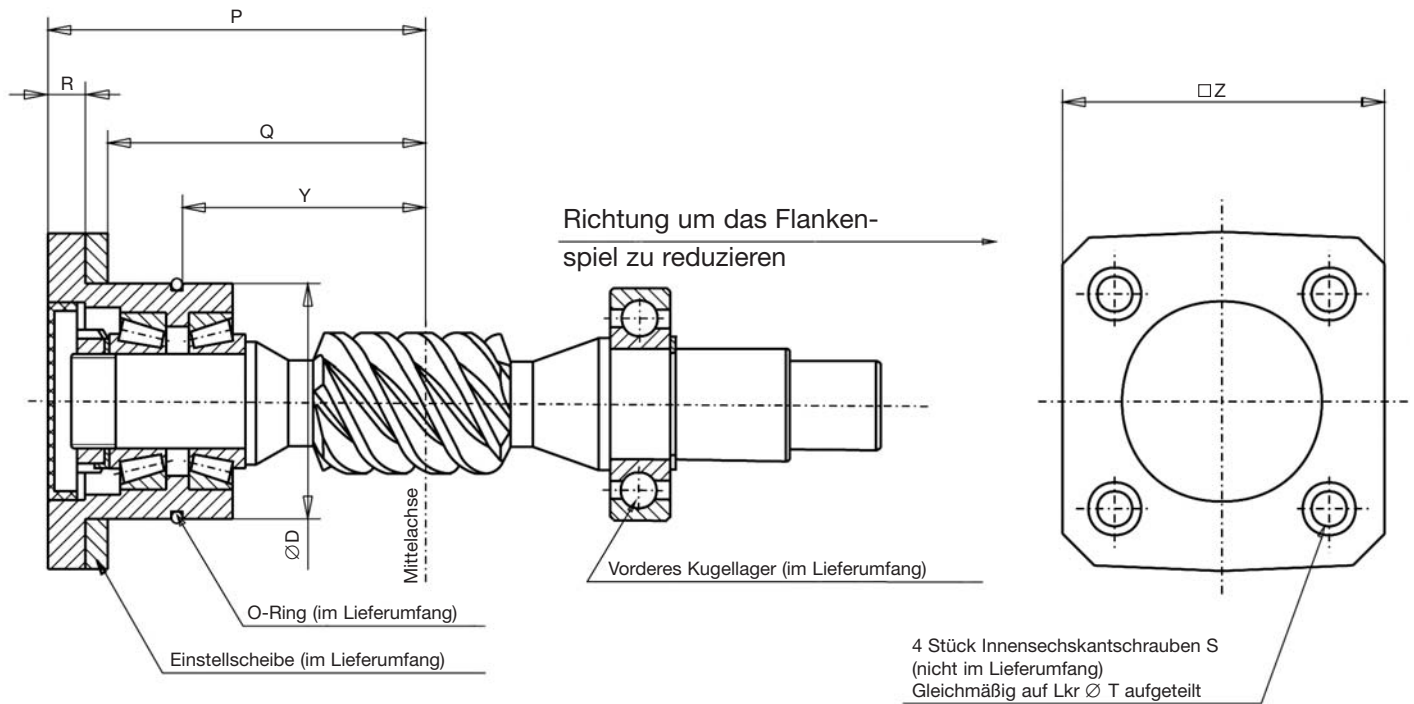

	35	45	55	63	75	90	110	125	160	200
D	42 _{h6}	47 _{h6}	52 _{h6}	62 _{h6}	72 _{h6}	72 _{h6}	80 _{h6}	90	110	150
Y max.	43,5	54	58	65	84	94	110	111,4	150,9	191,1
Y min.	38,5	49	53	59	78	88	104	101,4	140,9	181,1
P max.	69	83	91	100	121	131,5	150	163	204	251
P min.	64	78	86	94	115	125,5	144	153	194	241
Q	55	67,5	75	84	104	114,5	132	135	175	216
R	9	10,5	10	10	11	11	12	18	19	25
S	M6	M6	M8	M8	M10	M10	M10	M12	M12	M16
T	55	65	66	80	90	100	100	115	135	180
Z	58	75	75	95	95	115	115	130	140	180
X	16004	6005	6205	6206	6207	6207	6208	6210	6212	6412

Die Flankenspieleinrichtung wird montiert und eingestellt geliefert.

Sämtliche Lager werden werkseitig vorgespannt.

Zur Einstellung des Flankenspieles werden Scheiben zwischen dem Getriebegehäuse und dem Lagergehäuse angeordnet.